



19818MT\_3518M 200703

# 35.18 M

cod. 19818MT

## Manuale d'uso, manutenzione e parti di ricambio Use, maintenance and spare parts manual

### IMPORTANTE NON DISTRUGGERE !

Leggere attentamente questo manuale prima di usare la graffatrice e rispettare le norme di sicurezza qui contenute.

#### Introduzione

Allo scopo di assicurare la massima affidabilità di esercizio, la OMER spa ha effettuato un'accurata scelta dei materiali e dei componenti da impiegare nella costruzione dell'utensile, sottoponendolo a regolare collaudo prima della consegna. Il buon rendimento nel tempo della graffatrice dipende anche da un corretto uso e da un'adeguata manutenzione preventiva. Tutti gli elementi costruttivi, gli organi di collegamento e comando sono stati progettati e realizzati con un grado di sicurezza tale da poter resistere a sollecitazioni superiori a quelle del normale utilizzo.

#### Condizioni d'uso previste dal costruttore

La graffatrice è stata progettata esclusivamente per la chiusura di scatole in cartone.

Non si deve usare la macchina né eseguire su di essa alcun intervento, se prima non si è accuratamente letto e compreso questo manuale.

Azionare la graffatrice SOLO dopo averla posizionata sopra il cartone da chiudere.

Si fa divieto di impiegare la macchina per un uso diverso da quanto indicato.

La OMER spa non può essere ritenuta responsabile per guasti, inconvenienti o infortuni dovuti alla non ottemperanza a questo divieto.

#### Norme di sicurezza

-Non dimenticare mai che la graffatrice può essere pericolosa, quindi non scherzare assolutamente con essa.

-Non puntare la graffatrice contro le persone.

-Non permettere l'uso della graffatrice a bambini o a persone non competenti.

-Non utilizzare la graffatrice se vi sono parti danneggiate.

-Non piantare punti metallici su altri già messi in precedenza.

#### Dati tecnici

Technical data

<b>Misure impiegabili mm</b> Usable lengths mm	<b>15 ÷ 18</b>
<b>Capacità caricatore n° punti</b> Magazine capacity No. of fasteners	<b>100</b>
<b>Peso kg</b> Weight kg	<b>1,60</b>
<b>Dimensioni (AxBxH) mm</b> Dimensions mm	<b>371x115x289</b>

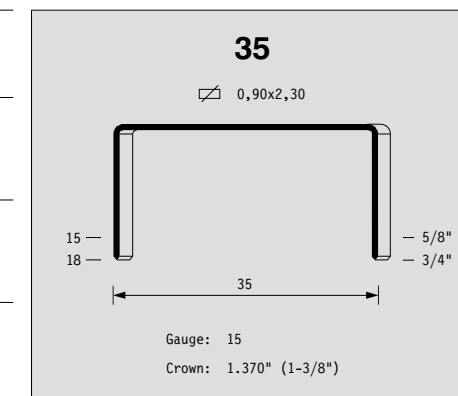

### GARANZIA

La **OMER spa** si impegna a sostituire gratuitamente, per tutta la durata della chiodatrice, i particolari che saranno riconosciuti, a giudizio dei tecnici della casa costruttrice, soggetti a difetto del materiale o di fabbricazione. Non saranno sostituiti in garanzia i componenti soggetti alla normale usura dovuta al funzionamento. La presente garanzia decade qualora vengano rilevate anomalie di funzionamento o rotture non causate da difetti di fabbricazione ma imputabili ad un uso dell'utensile non conforme alle norme indicate dal costruttore. Gli eventuali costi di trasporto saranno sempre e comunque a carico del cliente.

### GUARANTEE

*OMER spa undertakes to replace free of charge any parts which its engineers acknowledge to be faulty due to manufacturing or material defects, during the life of the machine. The guarantee does not cover any components subject to normal wear and tear during operation. This guarantee is void if malfunction or breakage are due not to manufacturing faults but to an improper use of the tool, not in conformity with the manufacturer's instructions. Freight charges are always at the buyer's expense.*

**COME CARICARE LE GRAFFE**

- 1 - Tirare lo spingipunto (32P035) fino alla fine del caricatore (35P030N). Farlo quindi ruotare verso il basso fino a toccare la parte inferiore del caricatore.
- 2 - Inserire le graffe in modo corretto nel caricatore a partire dalla parte posteriore.
- 3 - Alzare lo spingipunto e farlo scorrere contro le graffe.

**UTILIZZO**

- 1 - Appoggiare la graffatrice sul cartone da chiudere.
- 2 - Premere a fondo la leva (35M002).
- 3 - Rilasciare la leva, e solo a questo punto spostare la graffatrice in altra posizione. Muovere la graffatrice con la leva abbassata può causare la rottura delle ganasce (35P021 - 35P022).

**REGOLAZIONE IN BASE ALLA LUNGHEZZA DELLA GRAFFA**

- 1 - Allentare il grano (35P063).
- 2 - Girare la vite (35P018) posizionandola con la "S" in alto graffe corte o con la "L" in alto per graffe lunghe.
- 3 - Stringere di nuovo il grano (35P063). (Vedi Fig. 1)

Fig. 1

15 mm	18 mm
16 mm	19 mm
S L	L S

**REGOLAZIONE DI PROFONDITÀ**

- 1 - Allentare le viti (35M038N).
- 2 - Far scorrere la piastra frontale (35M014N) verso l'alto o il basso. (Vedi Fig. 2)
- 3 - Chiudere le viti.

Fig. 2

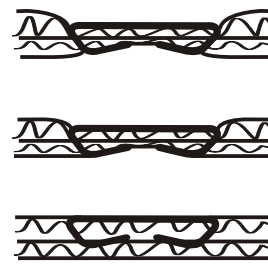

**REGOLAZIONE DELLA CHIUSURA**

- 1 - Allentare la ghiera (35M011).
- 2 - Svitare la vite (35M010) per una maggiore ribaditura e avvitare in caso contrario.
- 3 - Stringere di nuovo la ghiera (35M011). (Vedi Fig. 3)

Fig. 3

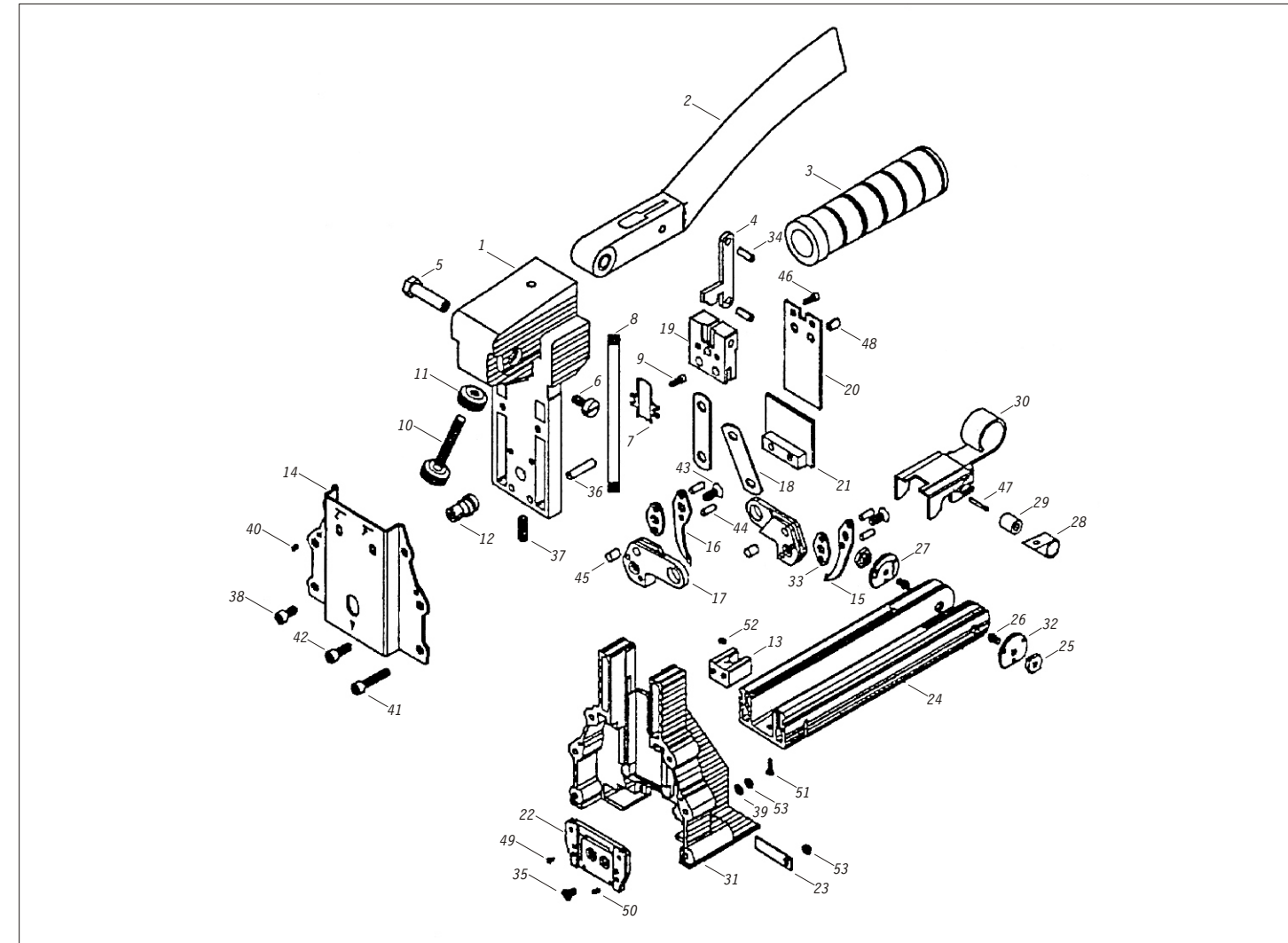
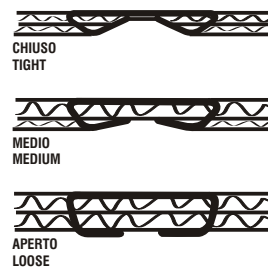

Ref. No.	Part No.	Description	Ref. No.	Part No.	Description
1	35M001N	Body	28	32P033	Spring
2	35M002	Handle	29	35P034	Roller
3	35M003	Handle gleeve	30	32P035	Pusher unit
4	35M004N	Link	31	35P036	Magazine seat
5	35M005	Pivot pin	32	35M032	Left pusher guide
6	35M006	Pivot screw	33	35P039	Washer
7	35M007N	Cover	34	35M034N	Spring pin
8	35M008N	Spring	35	35P082N	Screw
9	35P048	Bolt	36	35P062	Rod
10	35M010	Adjusting screw	37	35P063	Bolt
11	35M011	Adjusting nut	38	35M038N	Bolt
12	35P018	Adjusting rod	39	35P078	Washer
13	35P083N	Bracket	40	35P066	Spring pin
14	35M014N	Front plate	41	35P067	Bolt
15	35P021	Right jaw	42	35P068	Bolt
16	35P022	Left jaw	43	35P069	Screw
17	35P023	Jaw seat	44	35P070	Pin
18	35P024	Plate	45	35P071	Pin
19	35M019	Block	46	35M046N	Bolt
20	35M020	Driver	47	35P079	Spring pin
21	35M021N	Cover unit	48	35P072	Spring pin
22	35M022	Driver guide unit	49	35P073	Screw
23	35P029	Plate	50	35P074	Spring pin
24	35P030N	Magazine	51	35P075	Screw
25	35P031	Rod nut	52	35P076	Lock nut
26	32P032	Rod	53	35P077	Lock nut
27	35P037	Right pusher guidet			